

FANTASY-VISAGE
ZİL BUTONU KULLANIM KILAVUZU / USER'S MANUAL FOR BELL BUTTON

Ürün Boyutları / Product Dimensions

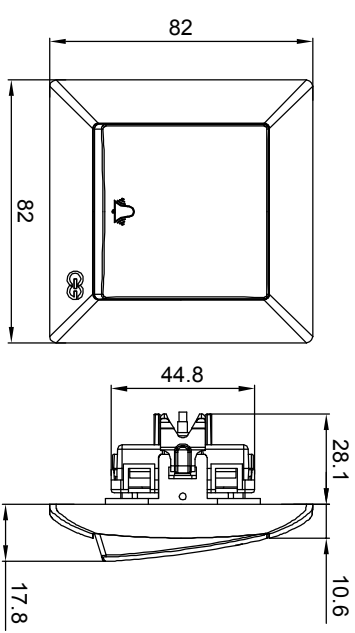

Tuş / Rocker

Oval / Frame Fixing Part

Çerçeve / Frame

Şase / Chassis

Modül / Module

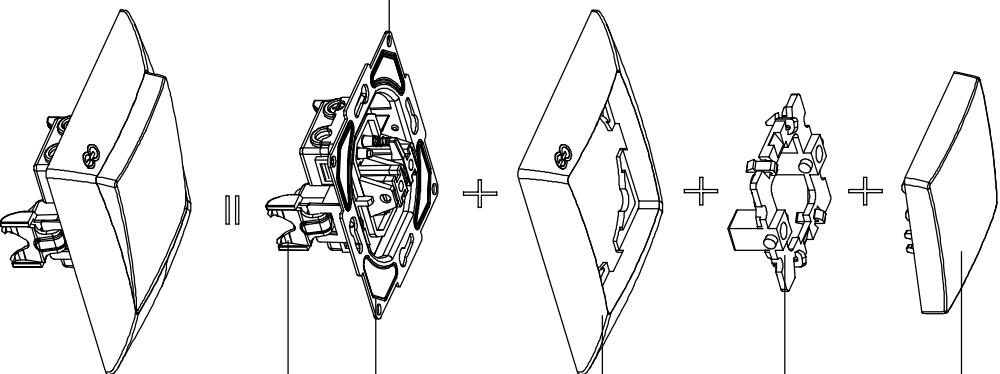

Ürün Montajı / Product Assembly

- Kablo bağlantıları bağlantı şemasına göre yapılır.
Cable connections are made according to the wiring diagram.
- Modül montaj yapılacak kasa içersine yerleştirilip ve tırnak vidaları ile sıkıştırılarak sabitlenir.
The module is inserted into the enclosure and fixed by tightening with claw screws.
- Oval çerçeveye takılır.
The oval frame fixing part is assembled to frame.
- Çerçeve şasenin üzerine konumlandırılır ve baskı uygulanarak sabitlenir.
The frame is positioned on the chassis and fixed by applying a pushing pressure.
- Tuştaki tırnaklar oval içinde ki pimlere yerleştirilerek montaj tamamlanır.
The assembly is completed by placing the rocker claws to the pins on the frame fixing part.

Bağlantı Şeması / Wiring Diagram

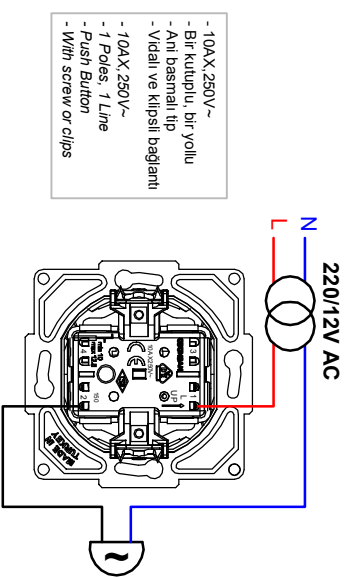

Devre Şeması / Circuit Diagram

